

东莞市奥力特电子科技有限公司

规格/承认书

客户名称:

CUSTOMER: _____

产品名称:

PRODUCT NAME: 5X20MM保险丝座

型号规格:

MODEL DETAIL: ALT-OP520塑胶螺母

料号:

PART NO.: _____

供应商:

SUPPLIER: _____

地址:

ADDRESS: _____

TEL:0769-81712340

FAX:0769-81712342

Http: _____

编制 PREPARED BY	审核 CHECKED BY	批准 APPROVED BY	承认 SIGNATURE	审核 CHECKED BY	批准 APPROVED BY

供方签章:

SUPPLIER: _____

需方签章:

CUSTOMER: _____

日期:

DATE: _____

日期:

DATE: _____

产品规格

1. 使用范围 Available Range: For mini blade auto fuse block.
2. 形状及尺寸如下圖
3. Shape & Size as following illustrations. Unit : mm. Tolerance : ± 0.2

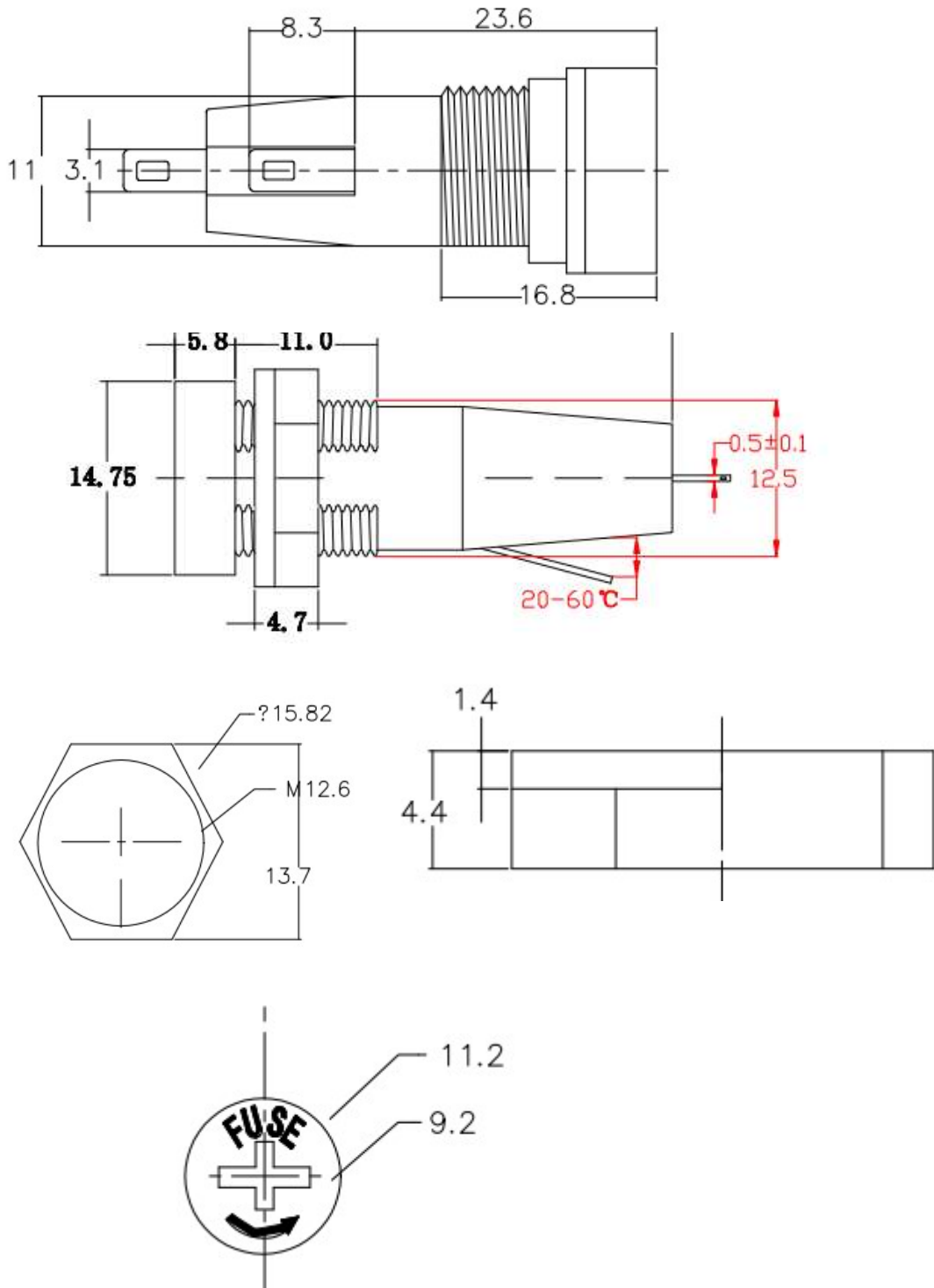

3. 材料 Material:

尼龙 Nylon、
黄铜镀锡 Tin Plated Brass

4. 电性特效: Electrical Characteristics:

- 4.1 額定電流 / 電壓 Rated Current / Voltage: 6.3A / 250V。
- 4.2 介電強度 Dielectric Strength: AC 500V Min(60 Seconds).
- 4.3 絕緣阻抗 Insulation Resistance: 100MΩ Min (at 500V DC).
- 4.4 溫升 Temperature Rise: 50°C Max。
(使用短路棒測試 Using a shorting bar test)
- 4.5 電壓降 Voltage Drop: 20mV Max.
- 4.6 絕緣體耐燃等級 Insulation body: Flame retarding UL 94 V-0.

5. 儲存方式及期限 Storage Methods And Duration :

5.1 儲存條件 : 封口須保持完整性, 儲存溫度 25°C(+5°C, -10°C) 、 溼度 40%RH(+30%RH, -20%RH) 。

Storage conditions : Package need to be sealed completely, temperature 25°C(+5°C, -10°C) 、 relative humidity 40%RH(+30%RH, -20%RH).

5.2 保存期限 : 未拆包為六個月 , 建議拆包後為一星期 , 產品拆包後易有氧化的風險 , 如未使用完請封口

Expiration date : For packing products : 6 months , For unpacking products : recommend one week. Due to the risk of oxidation for unpacking product, please seal completely the package for the remainders.

6 包裝方式 Packing : 200 pcs/bag

7. 8. 建议生产参数(无铅方式使用) :

Recommended Process Parameters(for lead-free solder alloy)

8.2 建議手持烙鐵焊接參數 Recommended Hand-Solder Parameters	烙鐵溫度 : 350°C +/- 5°C Solder Iron Temperature : 350°C +/- 5°C 加熱時間 : 5 seconds max. Heating Time : 5 seconds max.	
--	---	--